

令和3年度 全道高等学校バスケットボール新人大会釧路地区予選会

釧路地区バスケットボール協会

- 1 主 催 釧路地区バスケットボール協会
一般財団法人北海道バスケットボール協会
- 2 共 催 北海道高等学校体育連盟釧路支部
- 3 期 日 令和3年12月11日(土)、12日(日)、18日(土)
- 4 会 場 11日(土)・12日(日):釧路町総合体育館
18日(土) :湿原の風アリーナ釧路
- 5 組 合 せ 別紙参照

- 6 T.O.
- | | |
|--------|--------------|
| 11日(土) | C1:北陽男子 以下敗者 |
| | D1:工業男子 以下敗者 |
| 12日(日) | 後日連絡 |
| 18日(土) | 後日連絡 |

※11日(土)C・Dコートの試合の以下敗者ですが、負け試合の、次の試合のT. O. となります。
例):C2試合で負けた場合、C3のT. O. となります。

- 7 コート設営
- | | |
|--------|----------------------|
| 11日(土) | 標茶男子・武修館男子・商業女子・湖陵女子 |
| 18日(土) | 決勝リーグに残った女子4チーム |

- 8 コート主任 競技部

- 9 顧問打合せ 大会初日12月11日(土)9:00より釧路町総合体育館本部(ステージ)にて行います。

- 10 試合時間
- | | 12月11日(土) | 12月12日(日) | 12月18日(土) |
|-------|---------------|-------------|-------------|
| | 釧路町総合体育館 | 釧路町総合体育館 | 湿原の風アリーナ釧路 |
| 開 場 | 8:00 | 9:00 | 8:00 |
| 顧問打合せ | 9:00(11日のみ実施) | | |
| 第1試合 | 10:00~11:30 | 10:00~11:30 | 10:00~11:30 |
| 第2試合 | 11:35~13:05 | 11:35~13:05 | 11:35~13:05 |
| 第3試合 | 13:10~14:40 | 13:10~14:40 | 13:10~14:40 |
| 第4試合 | 14:45~16:15 | | |

- 11 大会実施上の留意事項

《重要連絡事項》

- | |
|--|
| <ul style="list-style-type: none">選手変更がある場合には所定の用紙に必要事項を記入の上、大会前日の10日(金)17:00までに北陽高校 笹木まで「選手変更届」をFAX送信してください。(FAX:0154-41-0344)エントリーするスタッフのいずれか1名は、原則として(公財)日本バスケットボール協会に登録されたJBA公認コーチ(E級以上)である必要があります。なお、全道大会に出場するチームのスタッフにつきましては、D級以上が必要です。また、ライセンスを持っている方は、試合の際にライセンスカードを首からぶら下げてください。 |
|--|

《その他留意事項》

- 組合せ番号の若いチームのベンチはオフィシャル席に向かって右側で、ユニフォームは淡色とし、最初に攻撃するゴールはベンチの反対側とすること。
- 土足は厳禁とする。なお、スリッパは貸し出さないので、上履きは各自用意する事。
- ごみは各チームで持ち帰るようご協力をお願いします。

組 合 せ

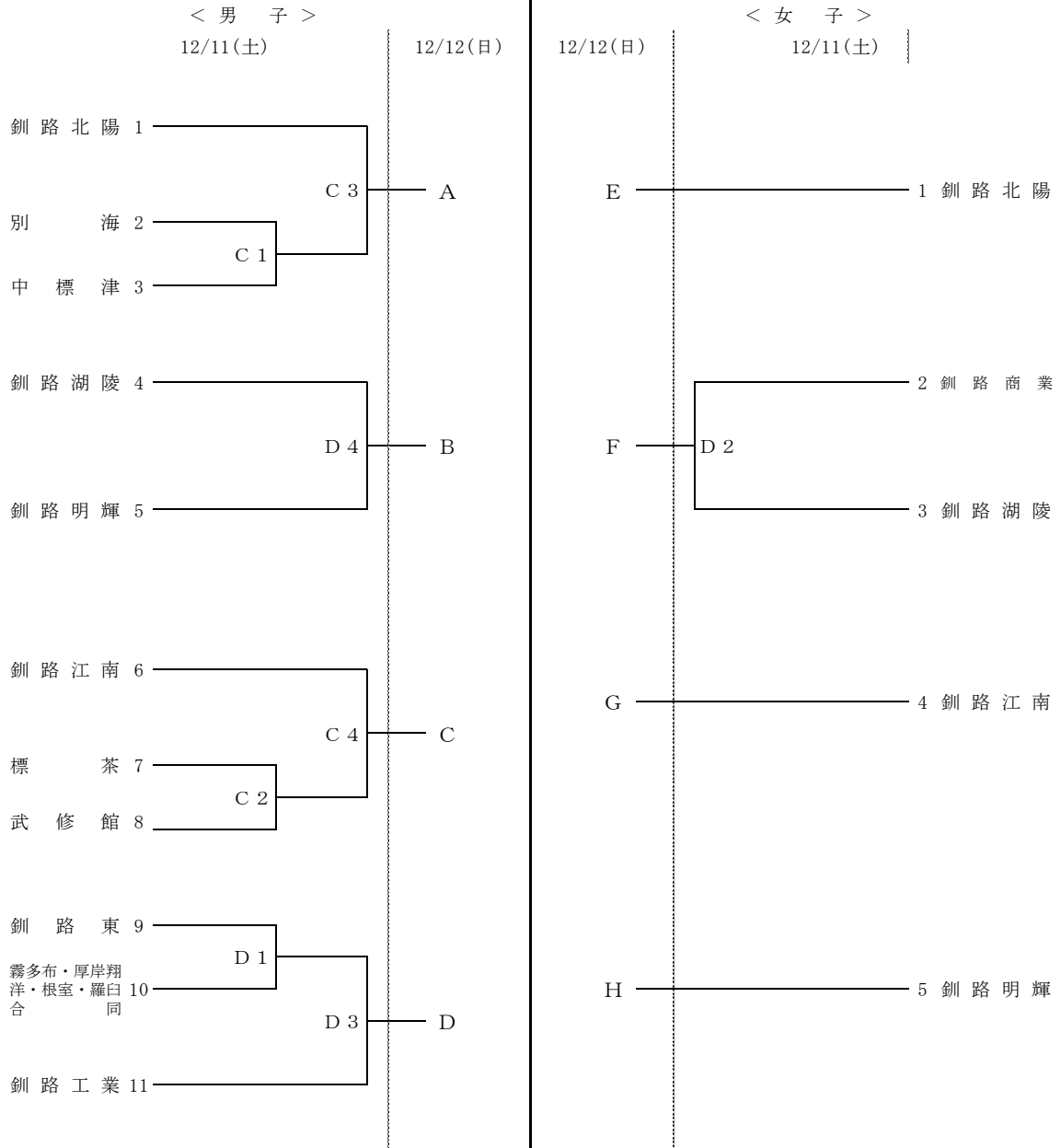

A・Bコート：湿原の風アリーナ鉚路

C・Dコート：鉚路町総合体育館

決勝リーグ組み合わせ(試合順)

会場: 釧路町総合体育館

会場: 湿原の風アリーナ釧路

| 12月12日(日) | |
|------------------------------|---------|
| C1(10:00~11:30) 女子 | |
| E (濃) | F (白) |
| D1(10:00~11:30) 女子 | |
| G (濃) | H (白) |
| C2(11:35~13:05) 男子 | |
| A (濃) | B (白) |
| D2(11:35~13:05) 男子 | |
| C (濃) | D (白) |
| C3(13:10~14:40) 女子 | |
| EF勝 (白) | GH負 (濃) |
| D3(13:10~14:40) 女子 | |
| EF負 (白) | GH勝 (濃) |

| 12月18日(土) | |
|------------------------------|---------|
| A1(10:00~11:30) 男子 | |
| AB勝 (濃) | CD負 (白) |
| B1(10:00~11:30) 男子 | |
| AB負 (濃) | CD勝 (白) |
| A2(11:35~13:05) 女子 | |
| EF勝 (白) | GH勝 (濃) |
| B2(11:35~13:05) 女子 | |
| EF負 (白) | GH負 (濃) |
| A3(13:10~14:40) 男子 | |
| AB勝 (白) | CD勝 (濃) |
| B3(13:10~14:40) 男子 | |
| AB負 (白) | CD負 (濃) |

決勝リーグ対戦表(男子)

| | A | B | C | D | 順位 |
|---|---|---|---|---|----|
| A | | | | | |
| B | | | | | |
| C | | | | | |
| D | | | | | |

決勝リーグ対戦表(女子)

| | E | F | G | H | 順位 |
|---|---|---|---|---|----|
| E | | | | | |
| F | | | | | |
| G | | | | | |
| H | | | | | |

・勝ち数の上位から順位を付ける。

・同じ勝ち数の場合

→2チームの場合、リーグ戦の対戦勝者を上位とする。

→3チームの場合、次の順序で順位を付ける。

①3チームとも勝ち数と同じ場合は、当該チーム間の対戦成績において得失点差が多いチームを上位とする。

②3チームのうち2チームの得失点差が同じだった場合は、その2チーム間の対戦成績において勝者を上位とする。

③3チームとも得失点差が同じだった場合は、当該チームの対戦成績において得点数が多いチームを上位とする。

④決勝リーグ全試合での得失点差が多いチームを上位とする。

⑤決勝リーグ全試合での得点数が多いチームを上位とする。

⑥抽選で決定する。